

# 工場メンテナンス用機械

for Rental

## 発電機



EGR2600



GAW-150ES

機種	型式	標準型					インバータ搭載	
		GA2605	EGR24	EGR2600	EG25M	DG24MR	GAW-150ES	IEG2800M
メーカー		新ダイワ工業					デンヨー	新ダイワ工業
周波数	Hz	50/60	50/60	50/60	50/60	50/60	50/60	
出力	KVA	2.2/2.6	2.1/2.4	2.2/2.6	2.2/2.5	2.2/2.4	2.5	
電圧	A	100	100	100	100	100	100	
電流	V	22/26	21/24	22/26	22/25	22/24	25	
タンク容量	l	14.0	8.3	8.3	10.0	15.0	10.0	
全長	mm	500	540	540	667	796	680	
全幅	mm	380	400	410	444	557	486	
全高	mm	490	490	465	566	709	640	
乾燥質量	kg	49	44	43	68	116	79	

## 溶接機



DGT270M-W



DAT270ES

機種	型式	TIG溶接機	
		DGT270M-W	DAT270ES
メーカー		新ダイワ工業	デンヨー
定格電流	A	250	250
定格電圧	V	19	19
定格使用率	%	50	50
電流調整範囲	A	4~270	15~270
定格電流	A	250	250
定格電圧	V	30	30
定格使用率	%	40	40
使用溶接棒	mm	2.0~5.0	2.0~5.0
タンク容量	l	26	26
全長	mm	1,369	1,320
全幅	mm	700	680
全高	mm	978	1,000
乾燥質量	kg	390	345



ケムトリくん

## 乗用型草刈機



CG430



CM2104

機種	型式	乗用型草刈機	
		CG430	CM2104
メーカー		筑水キャニコム	
全長	mm	3,465	2,085
全幅	mm	1,700	1,110
全高	mm	1,405	1,830
質量	kg	2,000	480
始動方式		セルフスタータ	
燃料/タンク容量	l	軽油/52	ガソリン/15
作業速度	km/h	0~9	0~10
刈幅	mm	1,545	900
刈高	mm	0~320	20~100
形式		ハンマーナイフ	フリーナイフ
	枚	80	2



AT220TG

## クレーン付トラック



機種	クレーン付トラック(2t)		クレーン付トラック(4t)	
	TM-ZR263	UR-V263K	TM-ZR303	UR-V343K
メーカー	タダノ	ユニック	タダノ	ユニック
クレーン容量	t/m	2.63x1.6	2.93x2.6	2.93x2.6
最大作業半径	m	6.4	6.4	7.5
最大地上揚程	m	7.8	7.6	9.2
ブーム長さ	m	2.85~6.6	2.79~6.6	3.27~7.7
ブームの伸長速度	m/秒	3.75/9.0	3.81/9.0	4.42/12.0
旋回範囲/速度	rpm	360°/2.5	360°/2.5	360°/2.5
ブーム上げ速度	度/秒	1~76/6	1~76/4	1~78/7.5
フック巻上速度	m/分	16(4層,4本掛)	17(4層,4本掛)	19(4層,4本掛)

車両

型式	PGD-FE73DN	PA-FK71D
メーカー	三菱ふそう	
車両全長	mm	5,980
車両全幅	mm	1,890
車両全高	mm	2,630
荷台全長	mm	4,350
荷台全幅	mm	1,790
荷台全高	mm	380
車両重量	kg	3,670
最大積載量	kg	2,000
車両総重量	kg	5,835

お問い合わせは



<https://crk.jpncat.com>

# 工場メンテナンス用機械

## 高所作業車

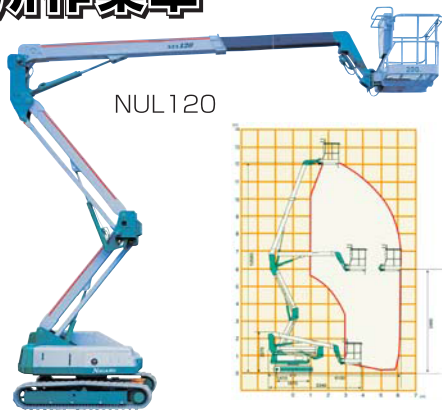

機種	多関節ブームリフト					
型式	NULO70R	NULO90-2	NUL120	AB38		
メーカー	長野工業			アップライト		
昇降形式	多関節ブーム式					
最大作業床高	mm	6,800	9,100	12,060	11,450	
最大積載荷重	kg	150	200	200	215	
作業台	長さ	mm	770	1,130	1,130	1,200
	幅	mm	620	730	730	600
機械	全長	mm	4,080	5,100	5,340	4,040
	全幅	mm	1,650	1,750	2,050	1,500
	全高	mm	1,960	2,260	2,370	1,990
機械質量	kg	2,300	3,750	3,850	3,550	
登坂能力	度	20	20	20	20	
動力	ディーゼルエンジン			バッテリーエンジン		
燃料/タンク容量	L	軽油/18	軽油/40	軽油/40	軽油/25	
足周り	ゴムクローラ (ホワイト)			タイヤ		

## 照明機器



型式	LB240 (2灯式)	LB440 (4灯式)		
メーカー	ヤンマー建機			
ランプ種類	メタルハライド			
ランプ数	個	2	4	
ランプ出力	400W×2		400W×4	
全光束	Lm	71,000	142,000	
マスト操作	手動ウィンチ			
マスト高/最低×最高	mm		1,945×4,520	
全長×全幅×全高	mm		1,095×835×1,560	1,095×920×1,560
始動方式	セルスタート			
燃料/燃料タンク容量	L		軽油/15	
連続運転時間	h	約30	約20	
乾燥総質量	kg	241	282	

型式	LB104B	SMB401E-YA	
メーカー	ヤンマー建機	新ダイワ工業	
ランプ種類	メタルハライド		
ランプ数	個	1	
ランプ出力	1,000W		400W
全光束	Lm	112,000	38,000
使用可能周囲温度	℃	-5~40	-
マスト操作	手動ウィンチ	手動倒式	
マスト高/最低×最高	mm	2,330~5,050	2,010~2,730
全長×全幅×全高	mm	1,040×800×1,800	1,647×490×733
始動方式	セルスタート	リコイル	
燃料/燃料タンク容量	L	軽油/15	無鉛ガソリン/2.5
連続運転時間	h	約20	約7
乾燥総質量	kg	234	36

## 荷役機械



GENEO-E



FD30



パレットトラック



RMO4B



チェーンブロック



ベビーホイスト



ミニムーバー



アップライトVXSW



ペガサス500